

Llenado manual

LIL RM

El conducto de llenado debe controlarse visualmente; para el rellenado de tinta, la válvula de bola debe ser abierta.

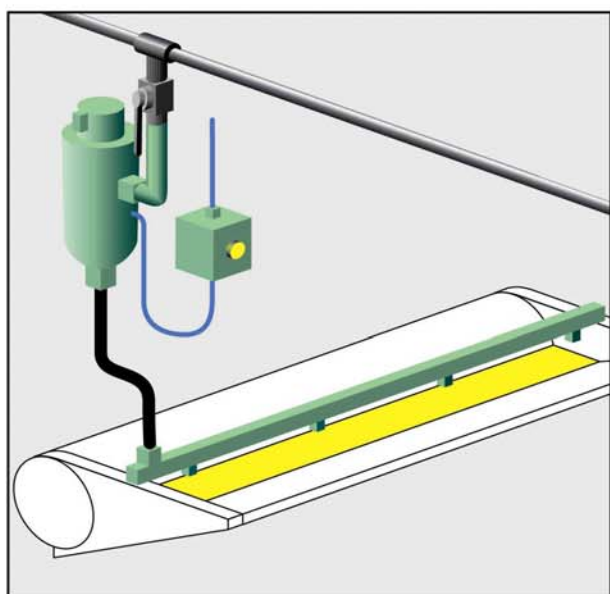

Llenado semi-automático

LIL RS

El conducto de llenado debe controlarse visualmente; para el rellenado de tinta, accionar el pulsador provocando la apertura de la válvula. El proceso de rellenado se detiene al soltar el pulsador.

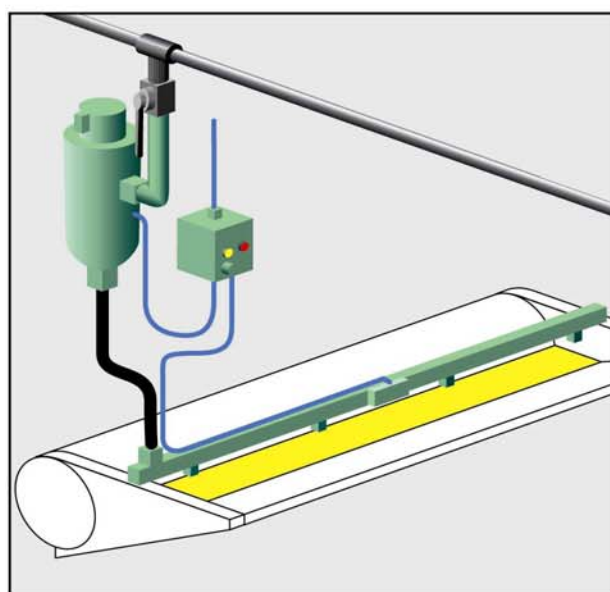

Llenado automático

LIL RA

El nivel de tinta lo controla un sensor que abre la válvula correspondiente a la tinta con que se debe rellenar. Sistema de alta fiabilidad que mantiene el nivel constante (+/- 1 mm). Alarma de máxima (sobrecaudal) y mínima (vacío).